

ARMBANDGRÖSSEN RATGEBER

Wenn Sie nicht in der Lage sind, diesen Größenratgeber auszudrucken, können Sie auch irgendein anderes Material oder Objekt verwenden, das sich um Ihr Handgelenk wickeln lässt. Halten Sie es so, dass es weder zu locker noch zu fest sitzt, und messen Sie dann die Länge in Zentimetern, um Ihre Armbandgröße zu ermitteln.

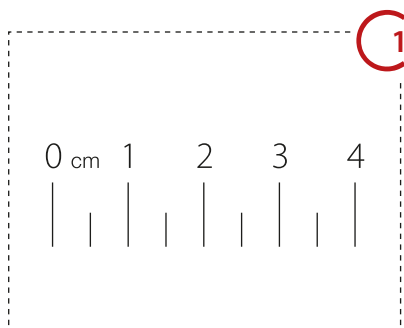

Bitte achten Sie auf das A4-Format, wenn Sie dieses Dokument ausdrucken. Stellen Sie sicher, dass die Seitengröße des Dokuments nicht angepasst wurde (Ausdruck bei originaleem Maßstab von 100 %).

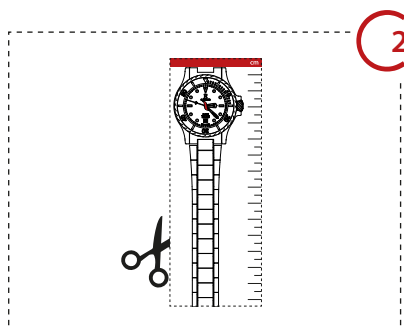

Drucken Sie dieses Dokument im Originalmaßstab (100 %) aus und schneiden Sie das schmale Lineal auf der linken Seite aus.

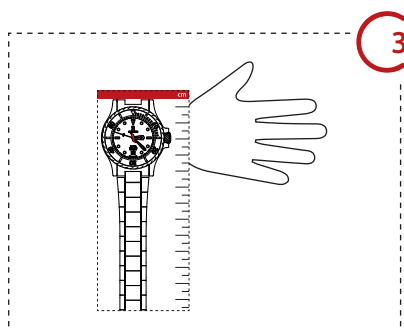

Halten Sie die Abbildung des Zifferblatts an die Außenseite Ihres Handgelenks und wickeln Sie das Lineal so fest um Ihr Gelenk, wie Sie Ihre Uhr gerne tragen möchten.

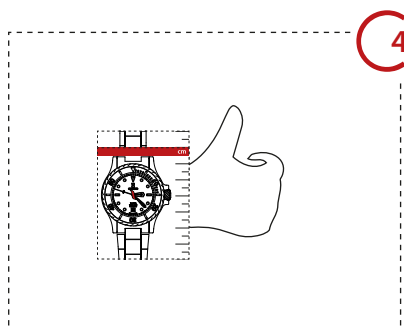

Wenn sich das Lineal in der richtigen Position befindet, notieren Sie sich die Zahl neben der roten Linie: Es handelt sich um die Armbandgröße, die Sie wählen sollten.

